

PORTERO ELECTRICO "COMMAX" MOD. DP-2S/DR-2K



DP-2S



DR-2K

Especificaciones teléfono DP-2S (hasta 2 unidades con un panel exterior) :

Alimentación : Corriente alterna 100~220V, 50&60Hz 4.5W (máx.)

Cableado : 2 hilos (4 si instala cerrojo eléctrico)

Instalación Interior

Tipo de montaje Montaje superficial

Dimensiones : 108x210x61.4mm

Peso : 640g

Distancia maxima cableado : 100m(0.65Φ), 150m(0.8Φ)

Temperatura : 0(°C)~50(°C)

Conexión para cerrojo eléctrico (cable 2 hilos de 1.6mm Φ)

Especificaciones panel DR-2K :

Alimentación : 9V DC (Provista desde el teléfono DP-2S)

Cableado : 2 hilos

Instalación Exterior

Tipo de montaje Montaje superficial

Dimensiones : 96X128X30mm

Distancia maxima cableado : 100m(0.65Φ), 150m(0.8Φ)

Temperatura : -10(°C)~50(°C)

DIMENSIONES TELEFONO DP-2S : 94X185X38mm



INSTALACION TELEFONO DP-2S

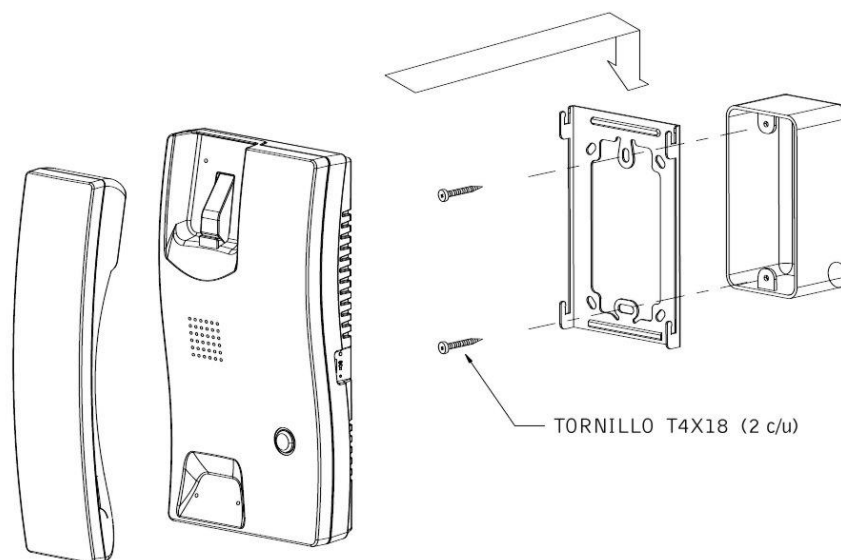

DETALLE DE PARTES

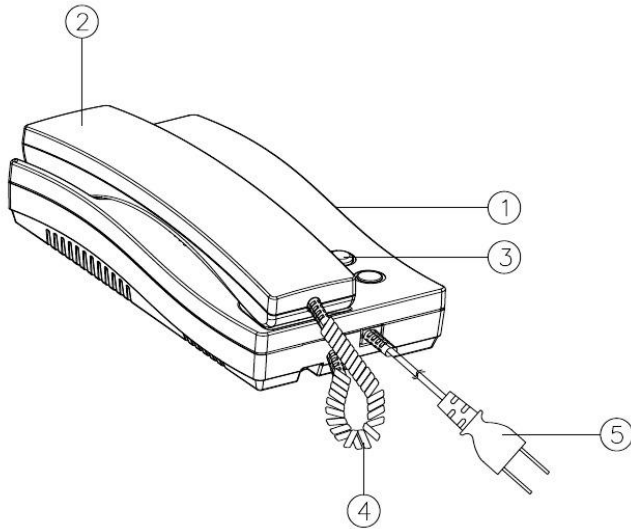

1. Control de volumen
2. Auricular
3. Botón del cerrojo eléctrico
4. Cordón espiral
5. Cable de alimentación eléctrica

CABLEADO

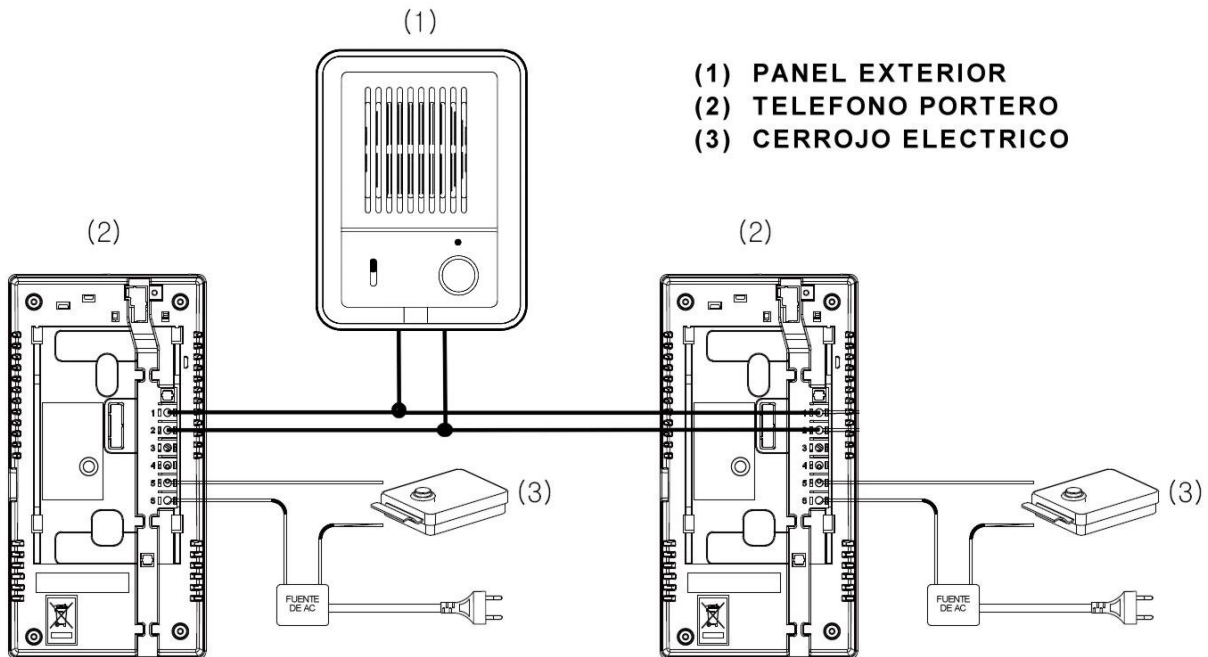

- (1) PANEL EXTERIOR
- (2) TELEFONO PORTERO
- (3) CERROJO ELECTRICO

Nota : Respetar polaridad del cableado si instala más de un teléfono.

DIMENSIONES PANEL DR-2K : 96mm Ancho X 128mm Alto X 30mm Profundidad

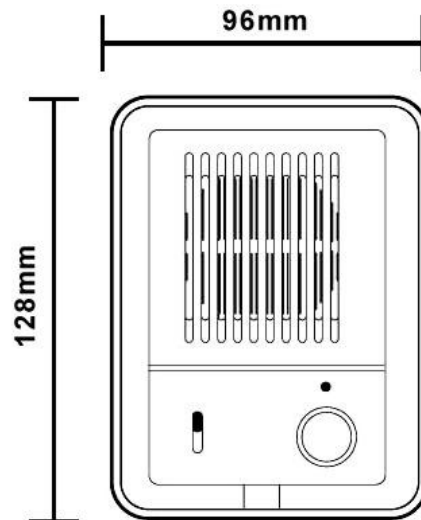

INSTALACION PANEL DR-2K

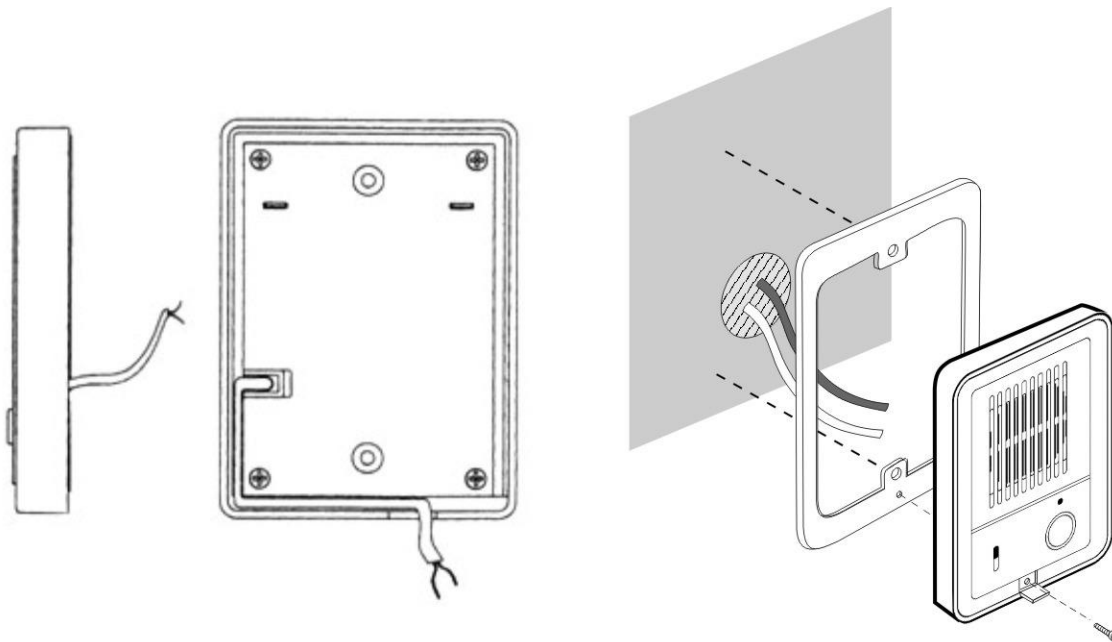

Respalda y
Garantiza

ELECTROFONIA s.r.l.

Web : <http://www.electrofonía.com>